

谐波减速器的安装说明

安装前注意事项:

1. 谐波减速器必须在足够清洁的环境下安装，安装过程中不能有任何的异物进入减速器内部，以免使用过程中造成减速器的损坏
 2. 请确认减速器齿面及柔性轴承部分始终保持润滑
- 一. ST-CSF 系列（刚轮固定，柔轮输出）

请按箭头方向装入

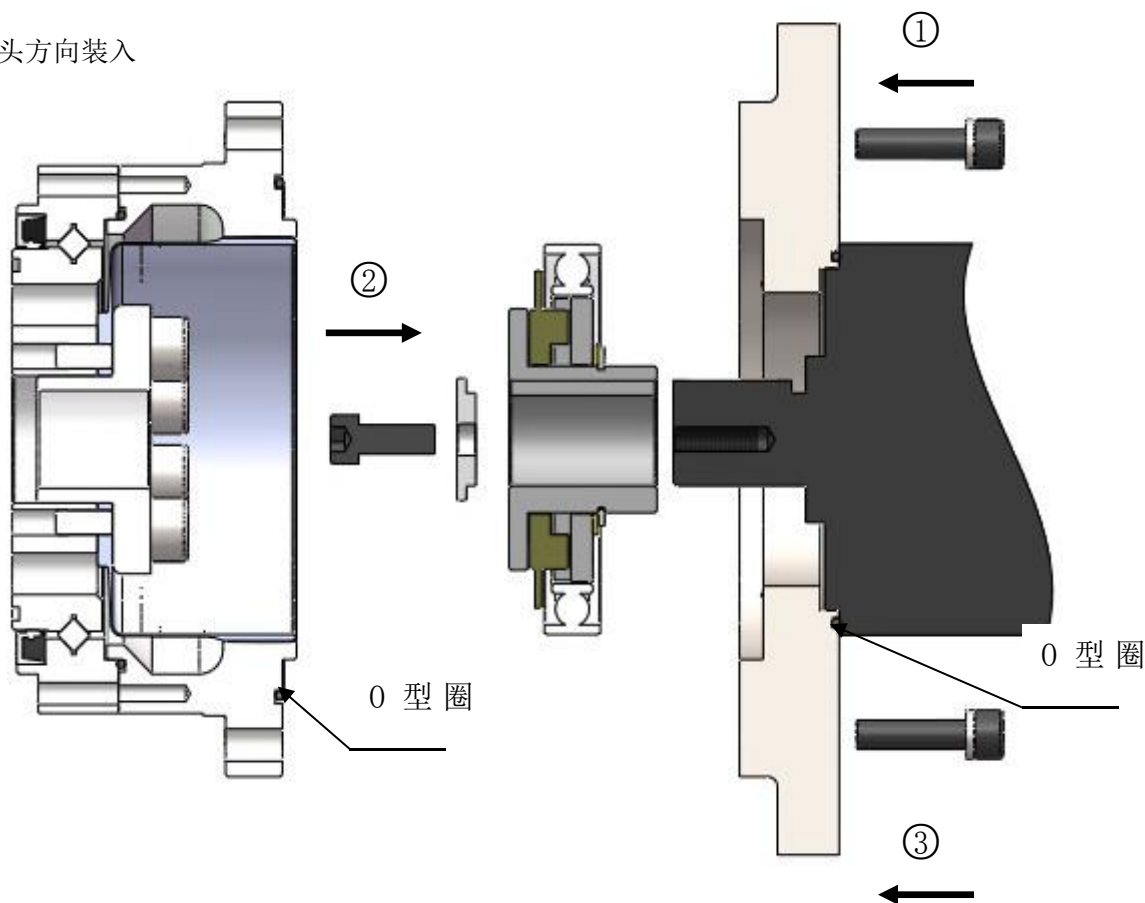

安装步骤

- 1) 将电动机固定到安装法兰上，注意里面加上 O 型圈
- 2) 将波发生器安装到电动机输出轴上（装之前柔性轴承面上涂上润滑脂），用螺钉加压板锁紧在电机输出轴端上
- 3) 整组装入减速器柔轮内，并在装之前将柔轮内注入定量润滑脂
- 4) 将电机转速设定 100r/min 左右，启动电机，声音正常后，通常按照以对角线顺序依次拧紧螺栓
所有连接固定的螺钉需为 12.9 级并涂上乐泰 243 螺纹胶，以防止螺钉失效或工作中松脱

二、ST-SHF 系列（刚轮固定，柔轮输出，减速比为标示减速比）

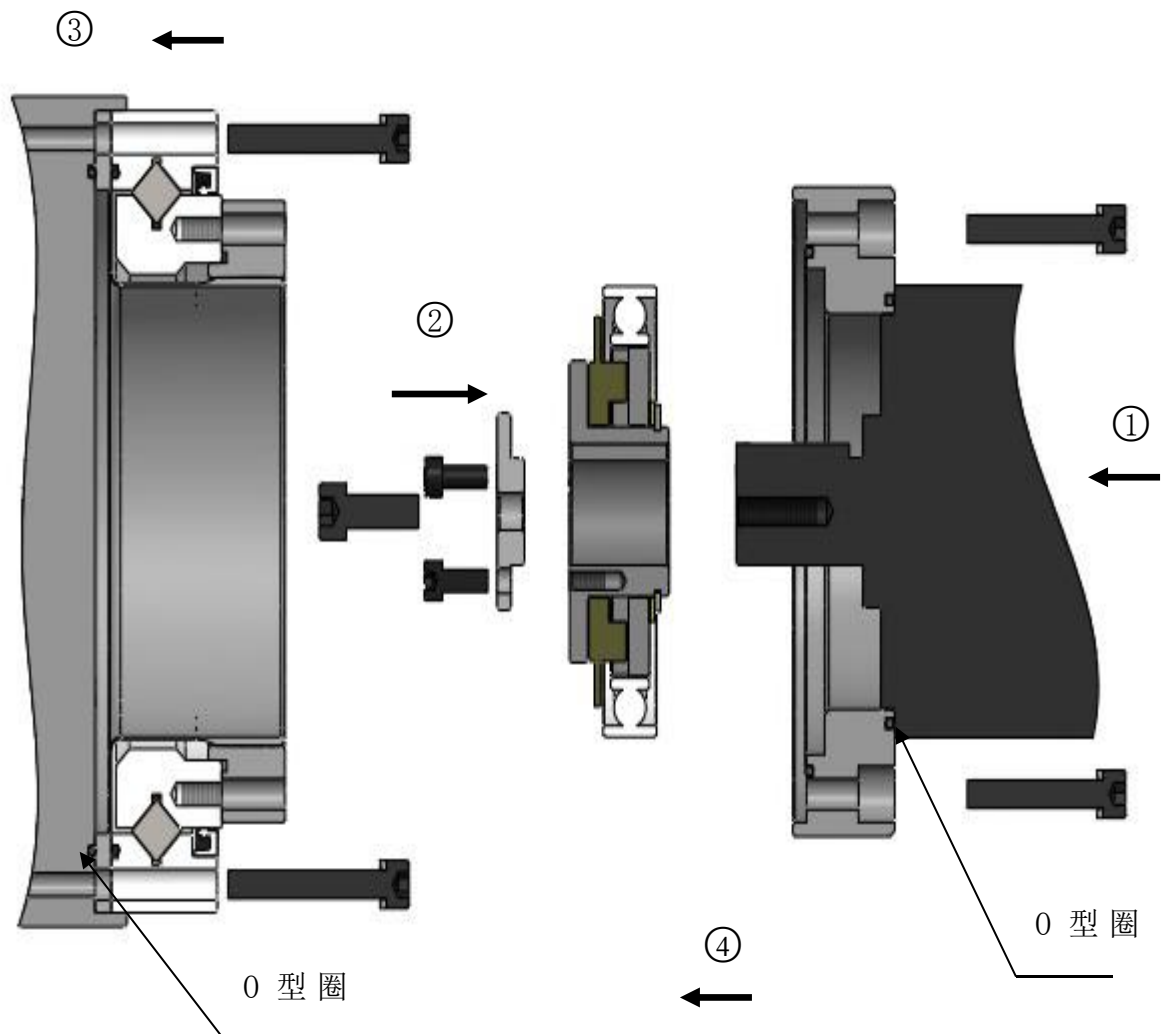
安装步骤：

1. 电机装入固定法兰，注意法兰上装入 O 型圈
2. 在柔性轴承上均匀涂抹上附带润滑脂（请使用指定的润滑油脂，勿随意更换油脂以免造成减速器的损坏。）并将波发生器装在电机输出轴上，用螺钉加压板连接固定
3. 将柔轮及交叉轴承装入输出法兰上，注意装入 O 型圈并螺钉加垫片锁紧
4. 将波发生器、电机和安装法兰整组装入输出端柔轮内
5. 将电机转速设定 100r/min 左右，启动电机，声音正常后，通常按照以对角线顺序依次拧紧螺栓
所有连接固定的螺钉需为 12.9 级并涂上乐泰 243 螺纹胶，以防止螺钉失效或工作中松脱

三、ST-SHF 系列（柔轮固定，刚轮输出，减速比为标示减速比+1）

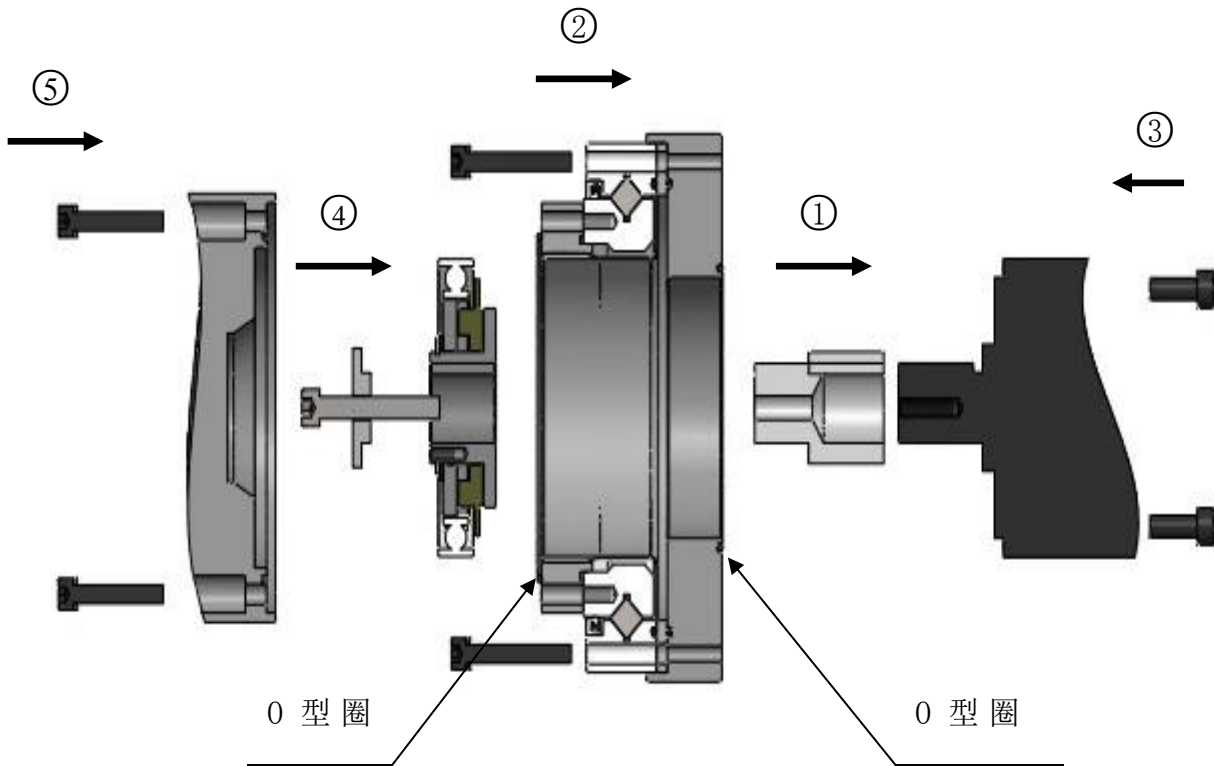

安装步骤:

1.连接轴固定到电机上

电机装入固定法兰，注意法兰上装入 O 型圈

2.交叉轴承及柔轮装入输入法兰，注意法兰底面装入 O 型圈，通常按照以对角线顺序依次拧紧螺栓

3.电机装入输入法兰并用螺钉固定

4.在柔轮内部空间注入足够的润滑油后，同时在柔性轴承上均匀涂抹上附带润滑脂（请使用指定的润滑油脂，勿随意更换油脂以免造成减速器的损坏。）并将波发生器装在电机输出轴上，用螺钉加平垫连接固定

5.输出法兰与减速器刚轮固定，通常按照以对角线顺序依次拧紧螺栓

6.将电机转速设定 100r/min 左右，启动电机，声音正常后，装入输出法兰，并按照以对角线顺序依次拧紧螺栓

所有连接固定的螺钉需为 12.9 级并涂上乐泰 243 螺纹胶，以防止螺钉失效或工作中松脱

四、ST-SHF-II（中空型）

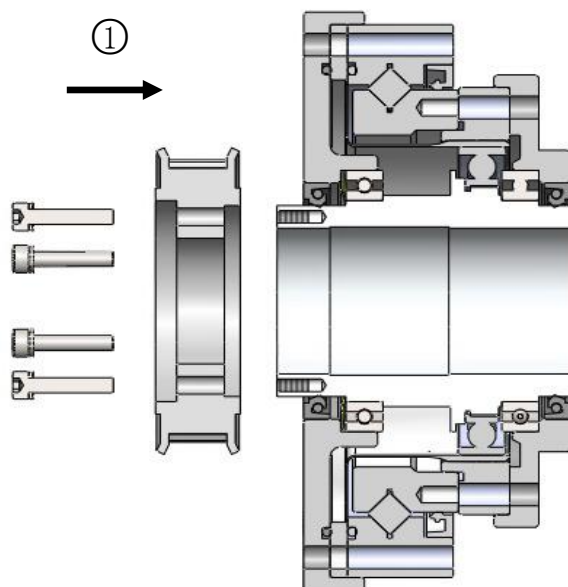

安装步骤:

1. 整组减速机装上合适的同步轮或齿轮即可